

【第一試合場】

小学1年生 少年中量級 (30名) 26kg以下

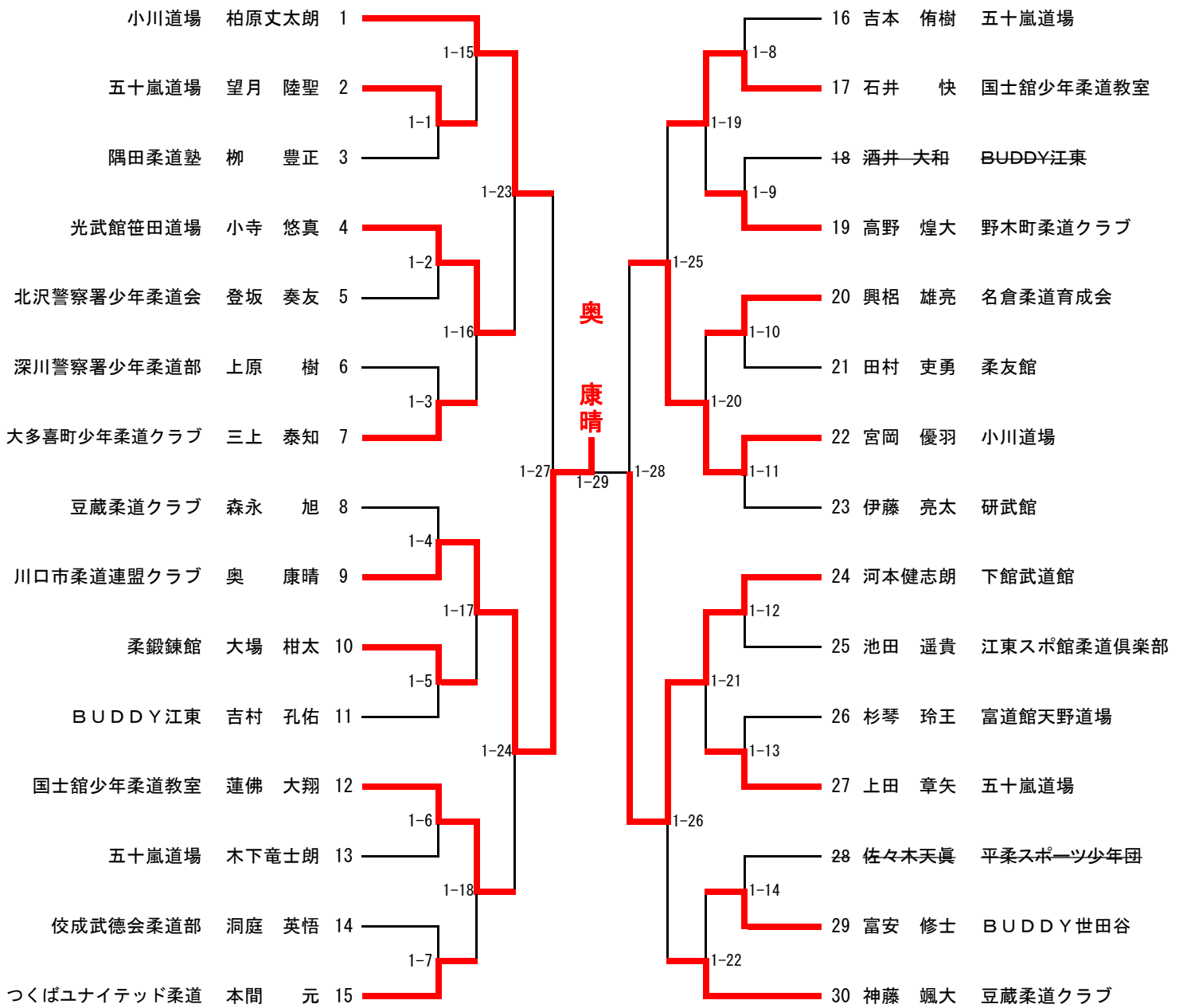

小学2年生 少女軽量級 (27名) 25kg以下

【第一試合場】

【第二試合場】

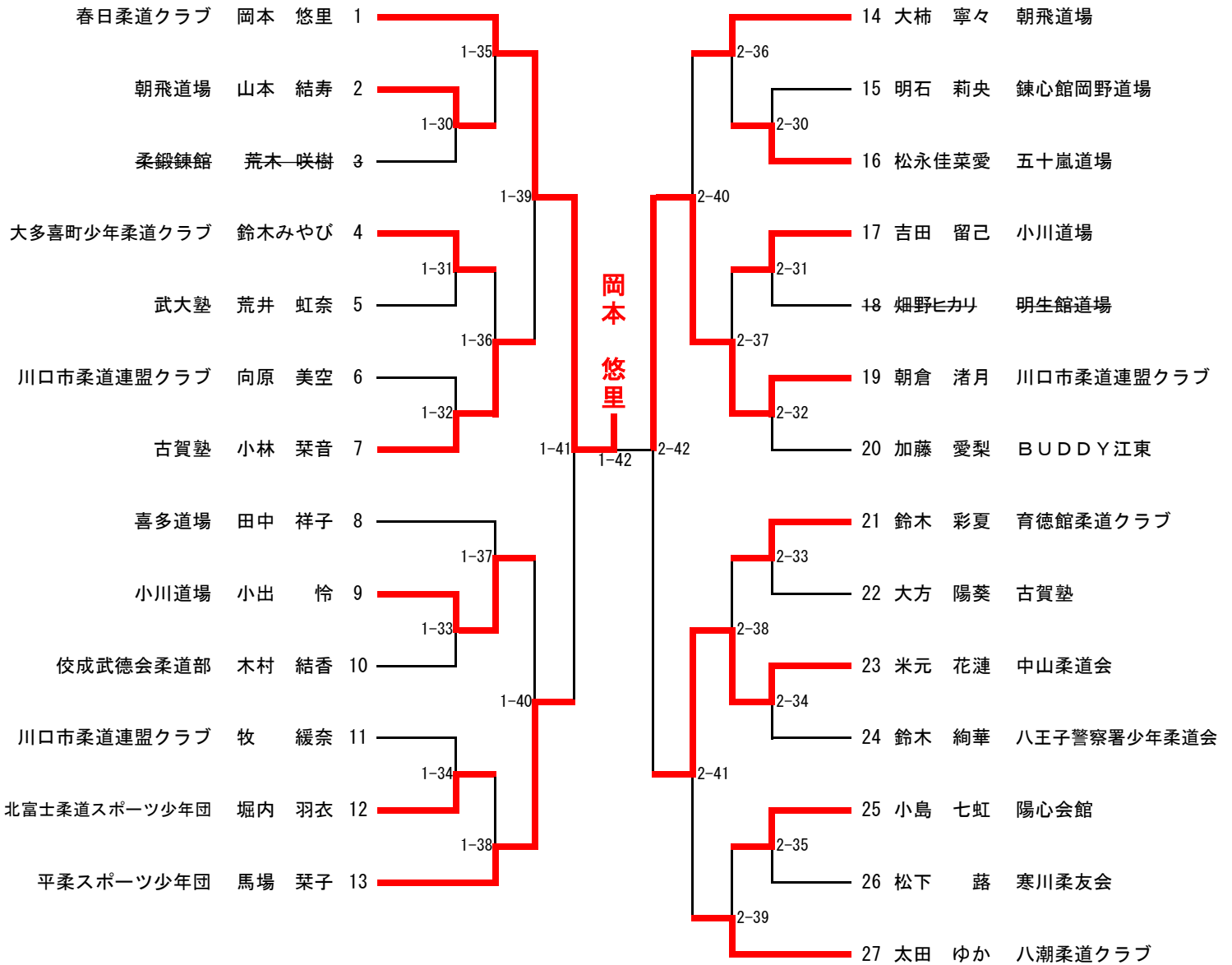

【第二試合場】

小学2年生 少女重量級 (30名) 26kg以上

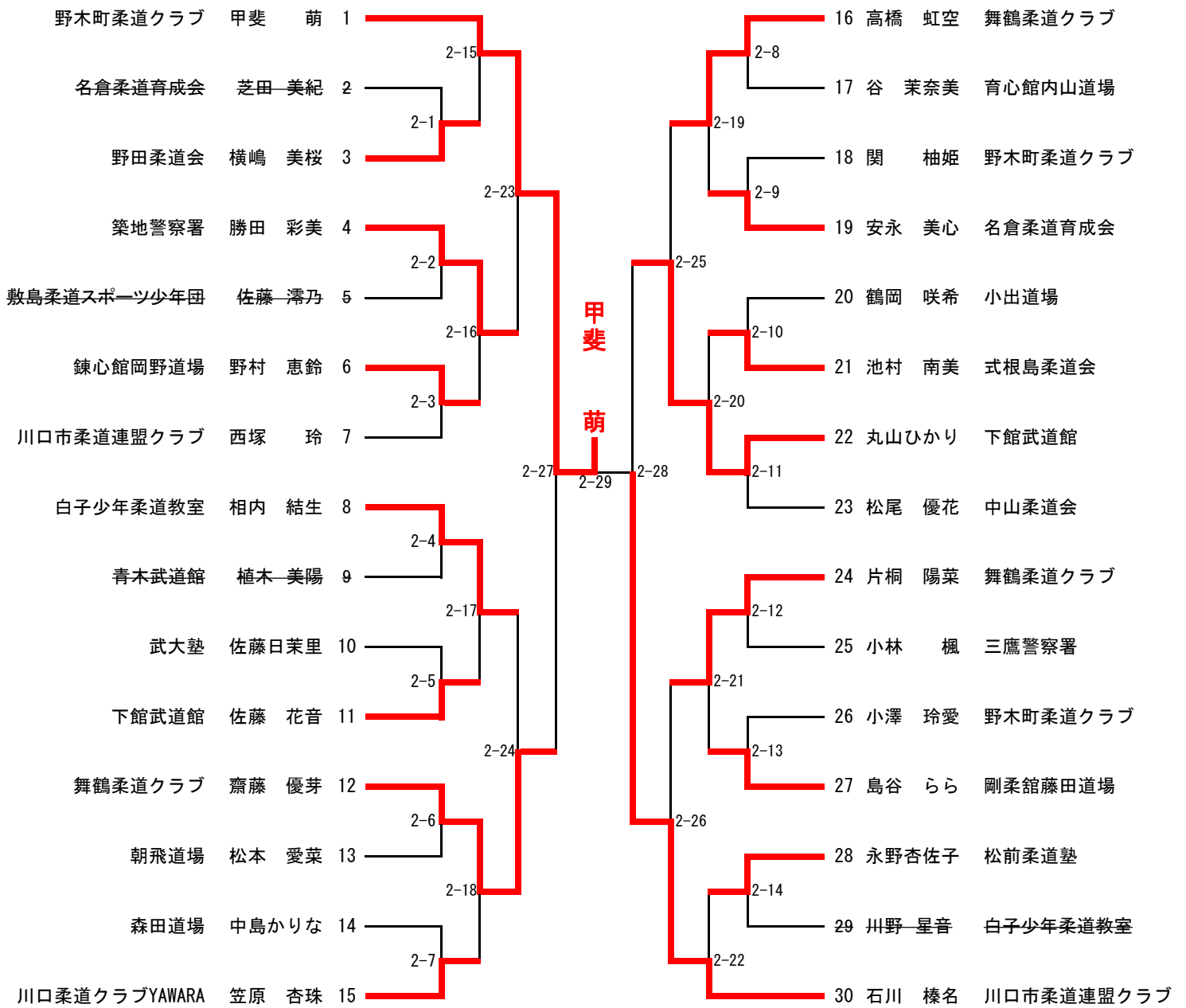

【第三試合場】

小学1年生 少女重量級（13名） 23kg以上

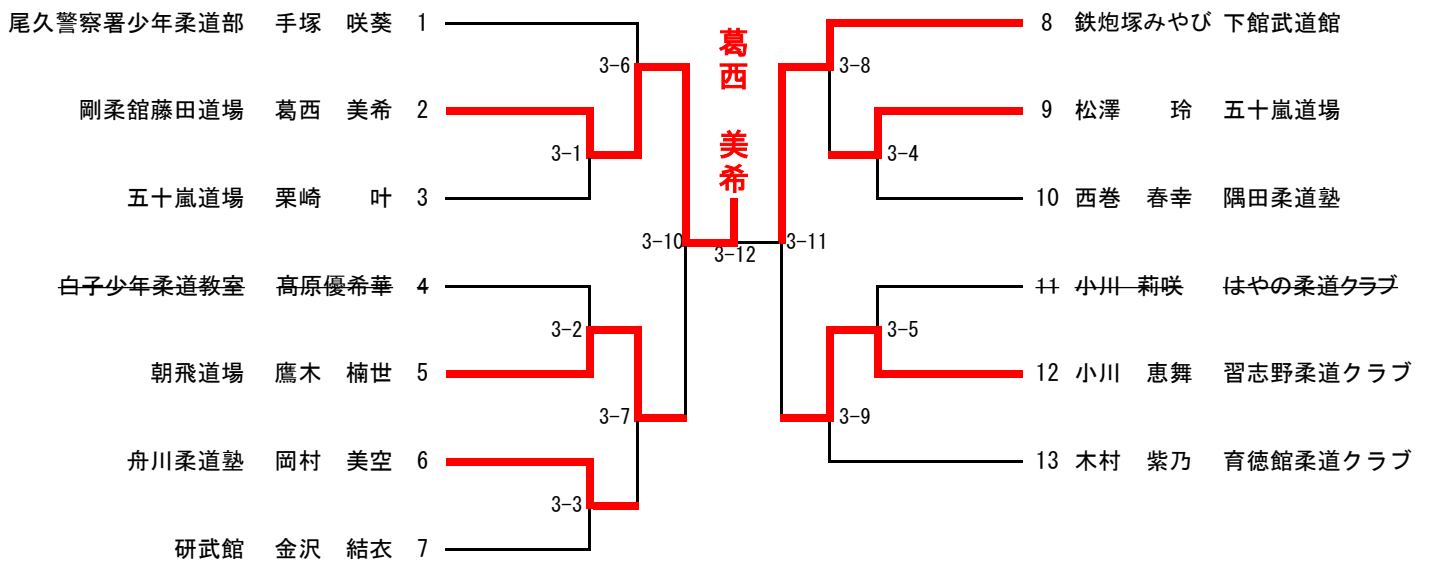

【第三試合場】

小学2年生 少年中量級 (30名) 26kg以下

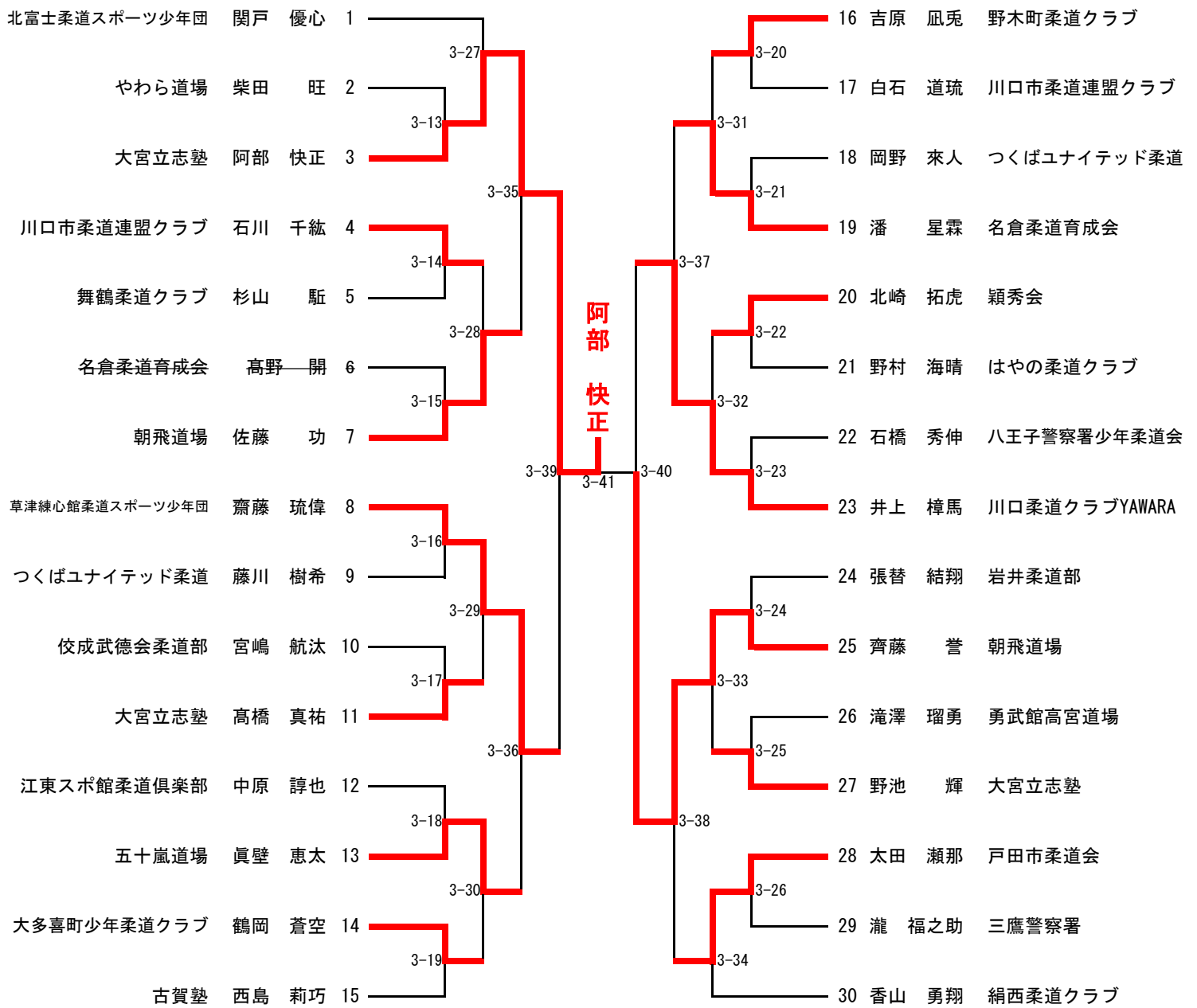

【第四試合場】

小学2年生 少年超重量級（33名） 32kg以上

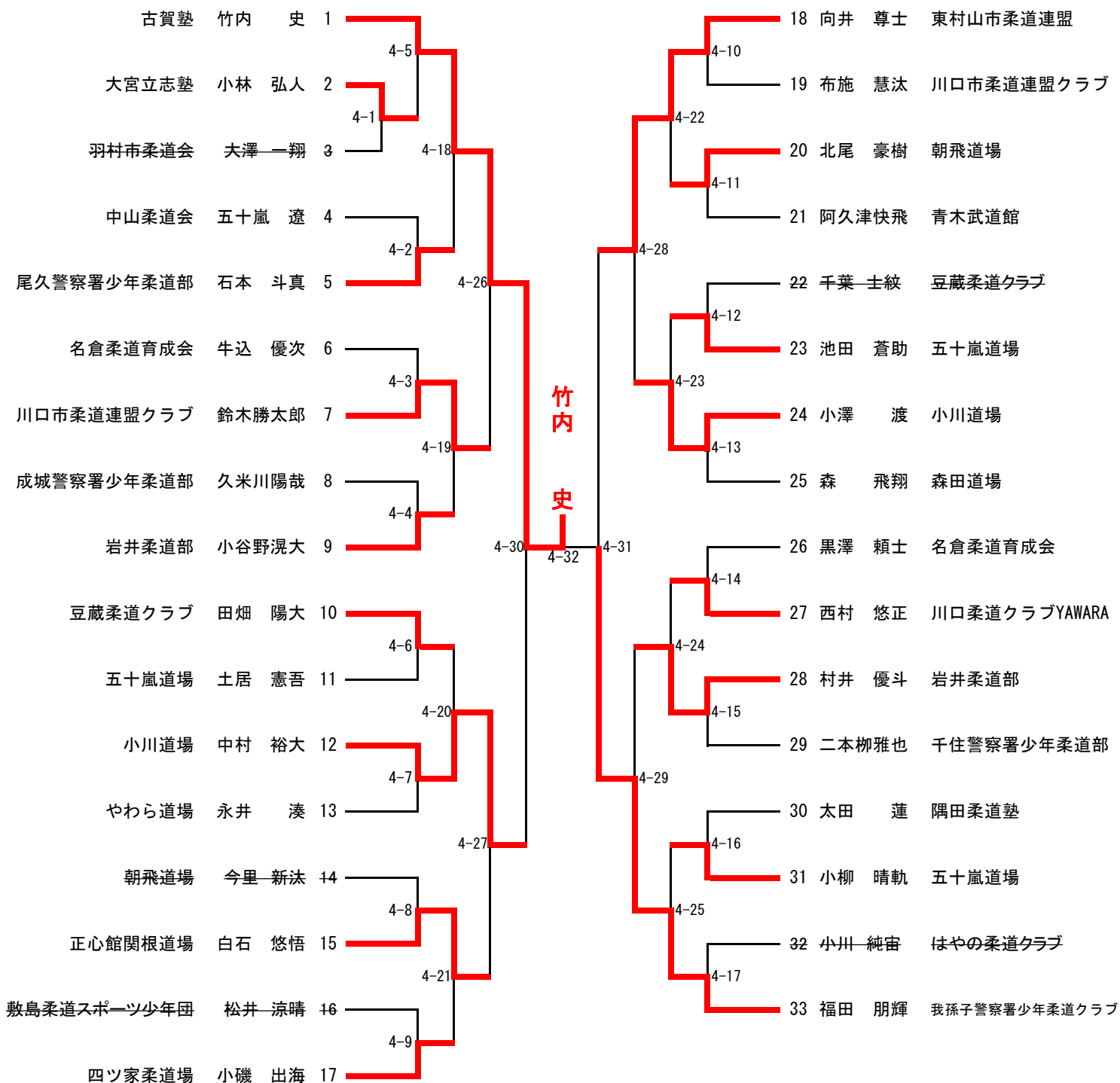

【第五試合場】

小学2年生 少年重量級 (38名) 31kg以下

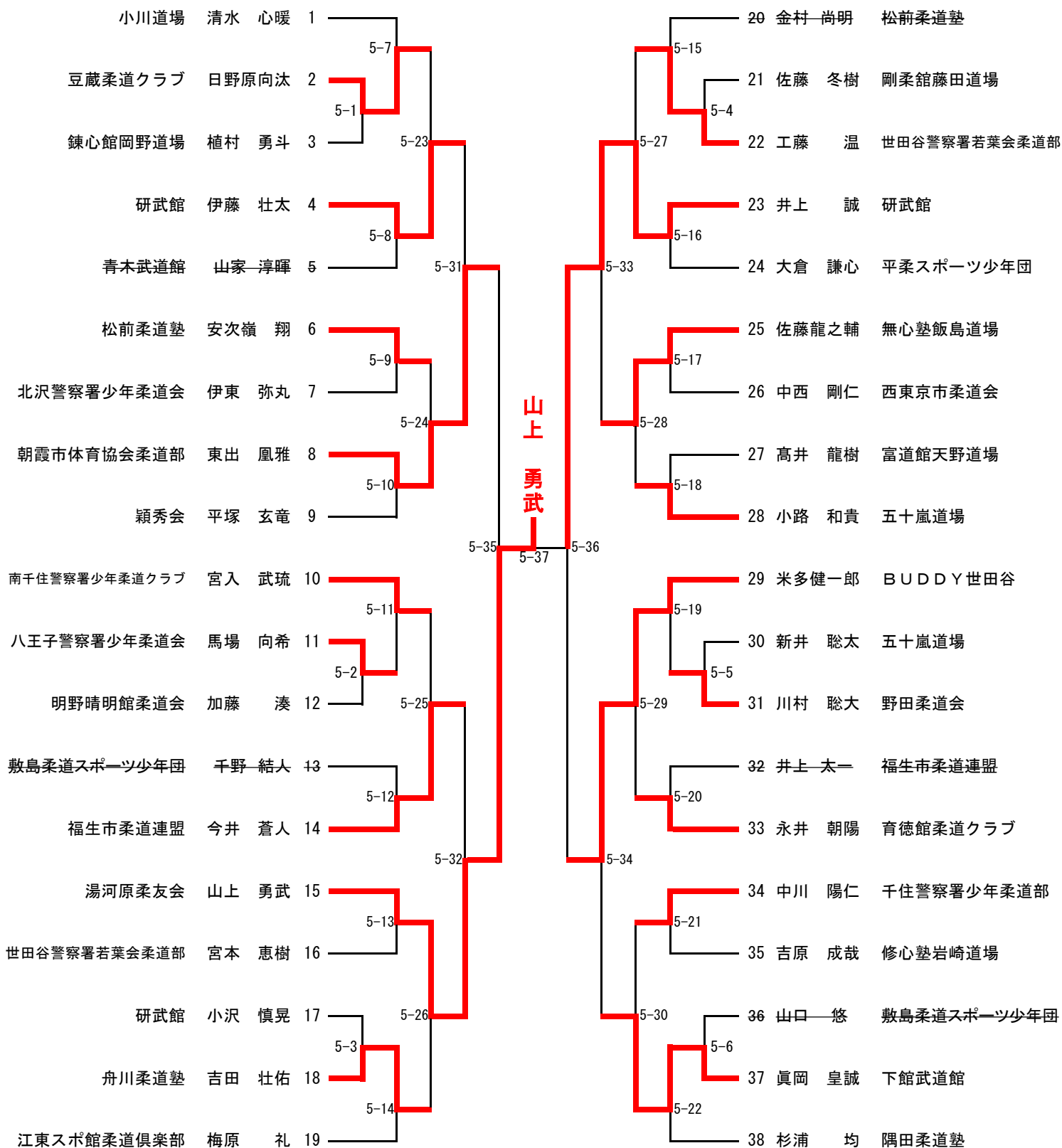

【第六試合場】

小学1年生 少女軽量級（15名） 22kg以下

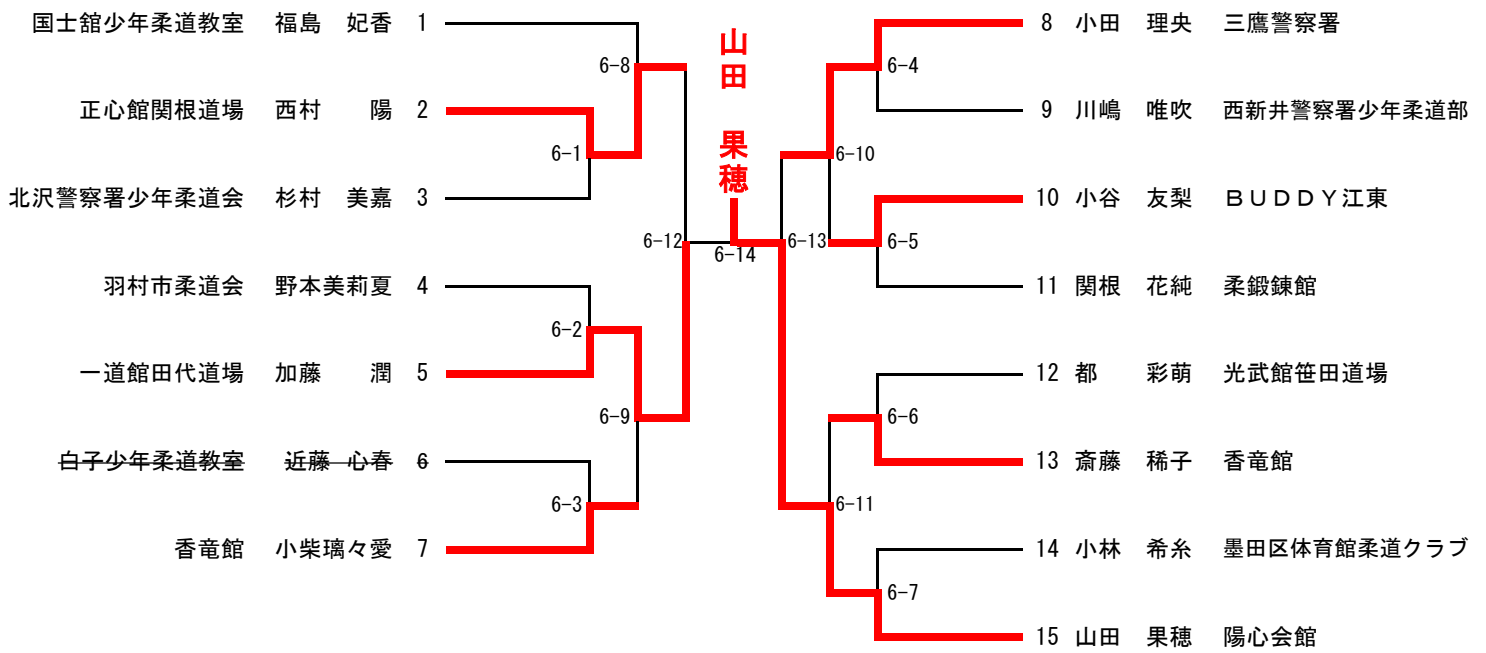



【第六試合場】

小学1年生 少年重量級 (26名) 27kg以上

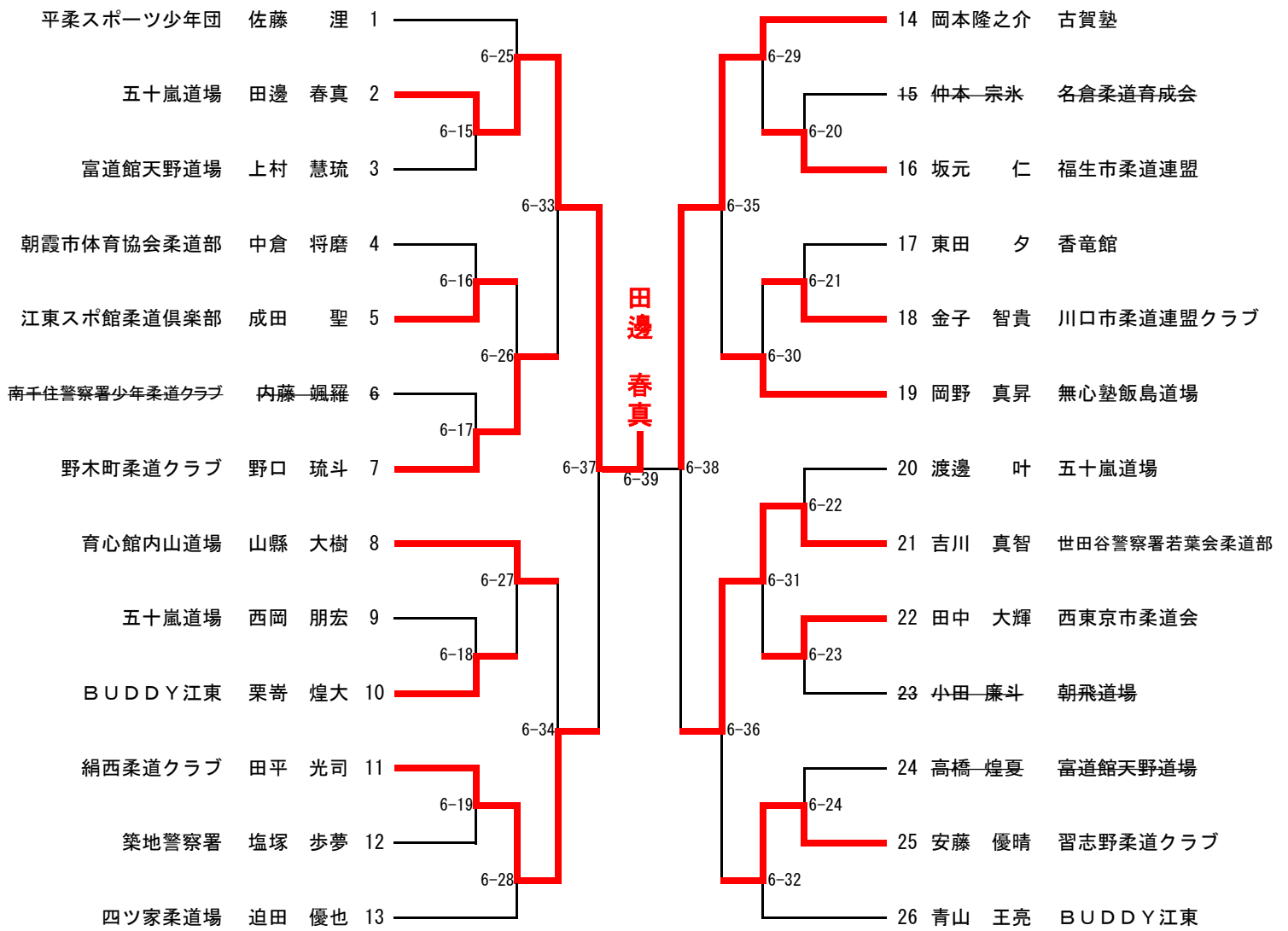

【第七試合場】

小学2年生 少年軽量級 (33名) 24kg以下

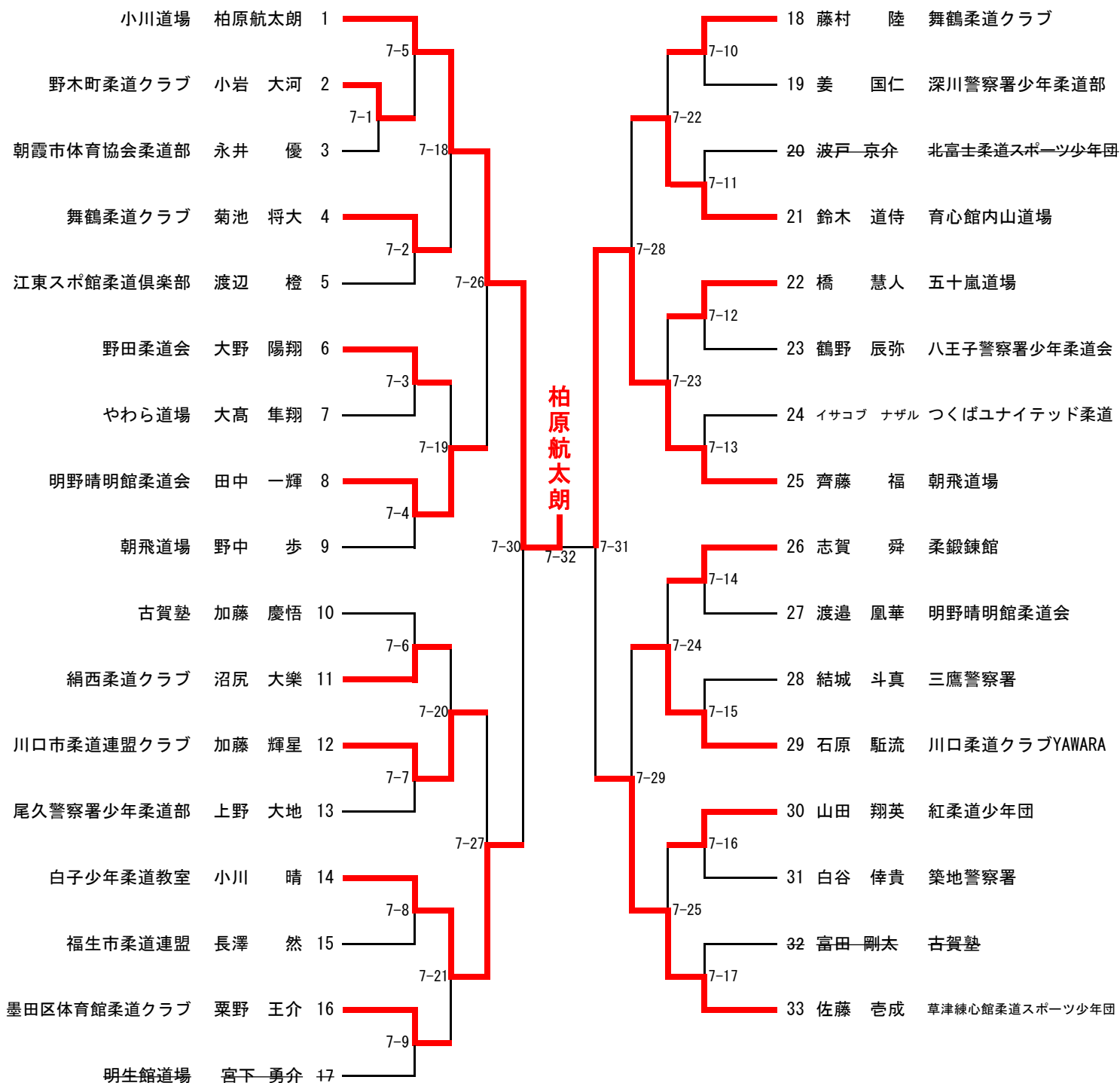

【第八試合場】

小学1年生 少年軽量級 (38名) 22kg以下

